

タイムテーブル（4月13日）

コート	1	2	3	4	5	6	7	8	9	10
	練習 12:10~12:50									
① 13:00 ~	MD	MD	MD	MD	MD	MD	MD	MD	MD	MD
	1	2	3	4	5	6	7	8	9	10
	1回戦	1回戦	1回戦	1回戦	1回戦	1回戦	1回戦	1回戦	1回戦	1回戦
②	MD	MD	MD	MD	MD	50MS	60MS	MD	MD	MD
	11	12	13	14	15	1	1	16	17	18
	1回戦	1回戦	1回戦	1回戦	1回戦	決勝	決勝	2回戦	2回戦	2回戦
③	MD	MD	MD	MD	MD	MD	MD	MD	MD	MD
	19	20	21	22	23	24	25	26	27	28
	2回戦	2回戦	2回戦	2回戦	2回戦	2回戦	2回戦	2回戦	2回戦	2回戦
④	MD	MD	MD	WD	WD	WD	WD	WD	WD	WD
	29	30	31	1	2	3	4	5	6	7
	2回戦	2回戦	2回戦	1回戦	1回戦	1回戦	1回戦	1回戦	1回戦	1回戦
⑤	WD	WD	WD	WD	WD	WD	WD	WD	MD	MD
	8	9	10	11	12	13	14	15	32	33
	1回戦	1回戦	1回戦	1回戦	1回戦	1回戦	1回戦	1回戦	3回戦	3回戦
⑥	MD	MD	MD	MD	MD	MD	WD	WD	WD	WD
	34	35	36	37	38	39	16	17	18	19
	3回戦	3回戦	3回戦	3回戦	3回戦	3回戦	2回戦	2回戦	2回戦	2回戦
⑦	WD	WD	WD	WD	MD	MD	MD	MD	WD	WD
	20	21	22	23	40	41	42	43	24	25
	2回戦	2回戦	2回戦	2回戦	準々決	準々決	準々決	準々決	準々決	準々決
⑧	WD	WD	MD	MD	WD	WD	MD	WD		
	26	27	44	45	28	29	46	30		
	準々決	準々決	準決勝	準決勝	準決勝	準決勝	決勝	決勝		

※試合進行により、コールの順番が前後する場合があります。館内放送にご注意下さい。

タイムテーブル（4月14日）

コート	1	2	3	4	5	6	7	8	9	10
	練習 8:10~8:50									
① 9:00 ~	MS	MS	MS	MS	MS	MS	MS	MS	MS	MS
	1	2	3	4	5	6	7	8	9	10
	1回戦	1回戦	1回戦	1回戦	1回戦	1回戦	1回戦	1回戦	1回戦	1回戦
②	MS	MS	MS	MS	MS	MS	MS	MS	MS	MS
	11	12	13	14	15	16	17	18	19	20
	1回戦	1回戦	1回戦	1回戦	1回戦	1回戦	1回戦	1回戦	1回戦	1回戦
③	MS	MS	MS	MS	MS	MS	MS	MS	MS	XD
	21	22	23	24	25	26	27	28	29	1
	1回戦	1回戦	1回戦	1回戦	1回戦	1回戦	1回戦	1回戦	1回戦	準決勝
④	XD	MS	MS	MS	MS	MS	MS	MS	MS	MS
	2	30	31	32	33	34	35	36	37	38
	準決勝	2回戦	2回戦	2回戦	2回戦	2回戦	2回戦	2回戦	2回戦	2回戦
⑤	MS	MS	MS	MS	MS	MS	MS	MS	MS	MS
	39	40	41	42	43	44	45	46	47	48
	2回戦	2回戦	2回戦	2回戦	2回戦	2回戦	2回戦	2回戦	2回戦	2回戦
⑥	MS	MS	MS	MS	MS	MS	MS	MS	MS	MS
	49	50	51	52	53	54	55	56	57	58
	2回戦	2回戦	2回戦	2回戦	2回戦	2回戦	2回戦	2回戦	2回戦	2回戦
⑦	MS	MS	MS	WS	WS	WS	WS	WS	WS	WS
	59	60	61	1	2	3	4	5	6	7
	2回戦	2回戦	2回戦	1回戦	1回戦	1回戦	1回戦	1回戦	1回戦	1回戦
⑧	WS	WS	WS	WS	WS	WS	WS	WS	WS	WS
	8	9	10	11	12	13	14	15	16	17
	1回戦	1回戦	1回戦	1回戦	1回戦	1回戦	1回戦	1回戦	1回戦	1回戦
⑨	WS	WS	WS	WS	WS	WS	MS	MS	MS	MS
	18	19	20	21	22	23	62	63	64	65
	1回戦	1回戦	1回戦	1回戦	1回戦	1回戦	3回戦	3回戦	3回戦	3回戦
⑩	MS	MS	MS	MS	MS	MS	MS	MS	MS	MS
	66	67	68	69	70	71	72	73	74	75
	3回戦	3回戦	3回戦	3回戦	3回戦	3回戦	3回戦	3回戦	3回戦	3回戦
⑪	MS	MS	XD	WS	WS	WS	WS	WS	WS	WS
	76	77	3	24	25	26	27	28	29	30
	3回戦	3回戦	決勝	2回戦	2回戦	2回戦	2回戦	2回戦	2回戦	2回戦
⑫	WS	WS	WS	WS	WS	WS	WS	WS	WS	MS
	31	32	33	34	35	36	37	38	39	78
	2回戦	2回戦	2回戦	2回戦	2回戦	2回戦	2回戦	2回戦	2回戦	4回戦
⑬	MS	MS	MS	MS	MS	MS	MS	WS	WS	WS
	79	80	81	82	83	84	85	40	41	42
	4回戦	4回戦	4回戦	4回戦	4回戦	4回戦	4回戦	3回戦	3回戦	3回戦
⑭	WS	WS	WS	WS	WS	MS	MS	MS	MS	WS
	43	44	45	46	47	86	87	88	89	48
	3回戦	3回戦	3回戦	3回戦	3回戦	準々決	準々決	準々決	準々決	準々決
⑮	WS	WS	WS	MS	MS	WS	WS	MS	WS	
	49	50	51	90	91	52	53	92	54	
	準々決	準々決	準々決	準決勝	準決勝	準決勝	準決勝	決勝	決勝	

※試合進行により、コールの順番が前後する場合があります。館内放送にご注意下さい。

一般男子ダブルス

令和6年度和歌山県総合バドミントン選手権大会(春季)

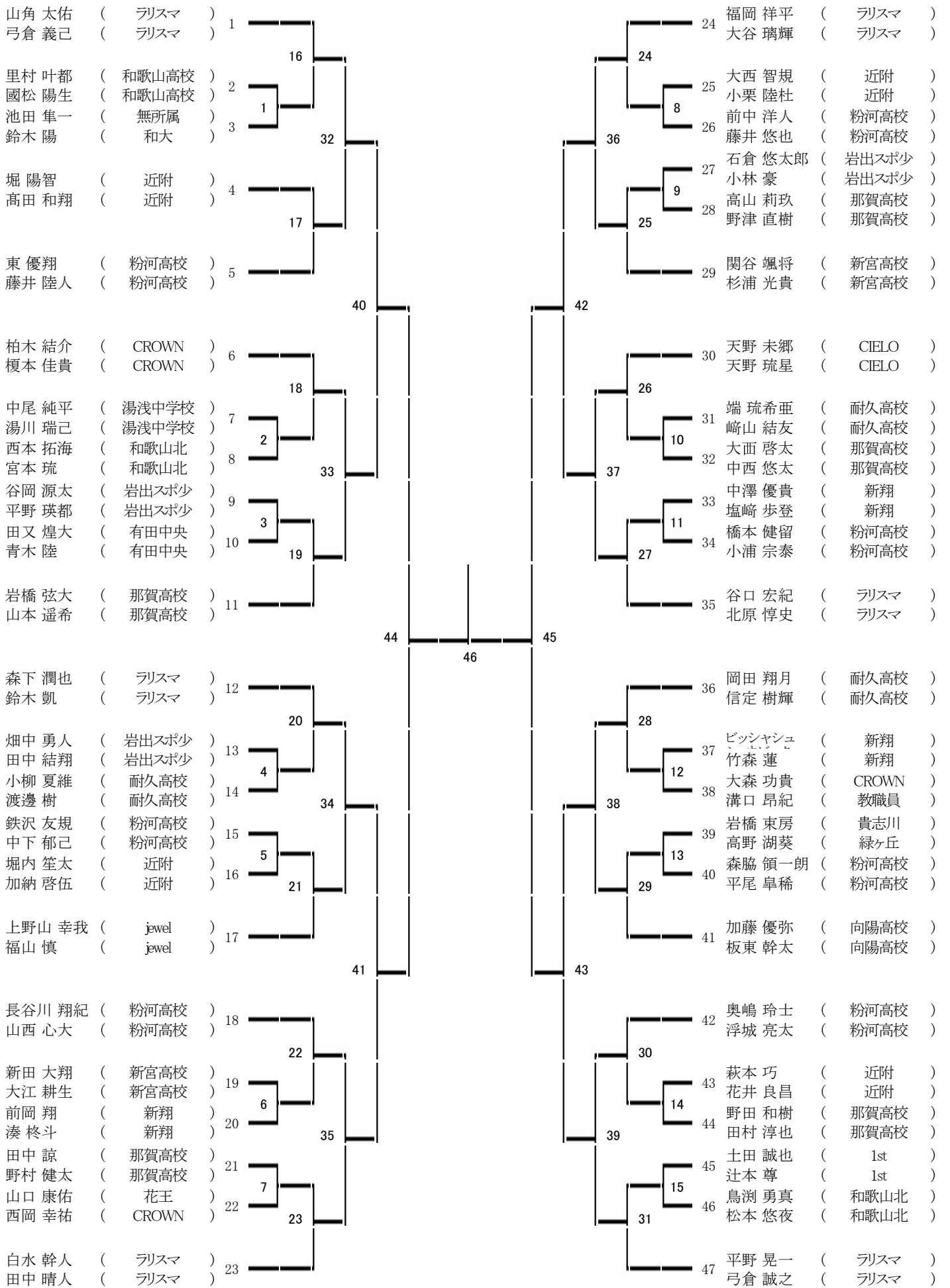

一般女子ダブルス

令和6年度和歌山県総合バドミントン選手権大会(春季)

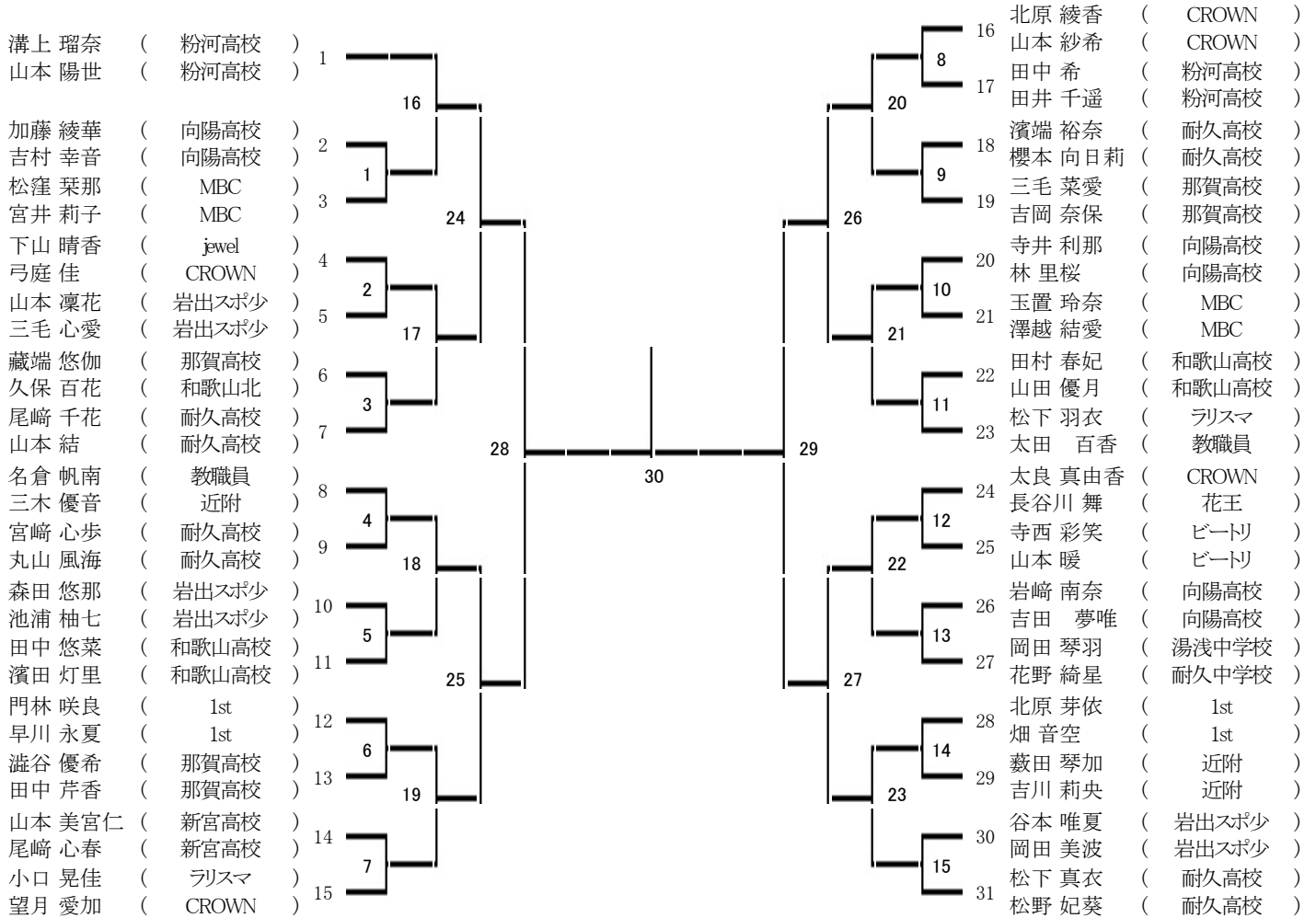

一般男子シングルス

令和6年度和歌山県総合バドミントン選手権大会(春)

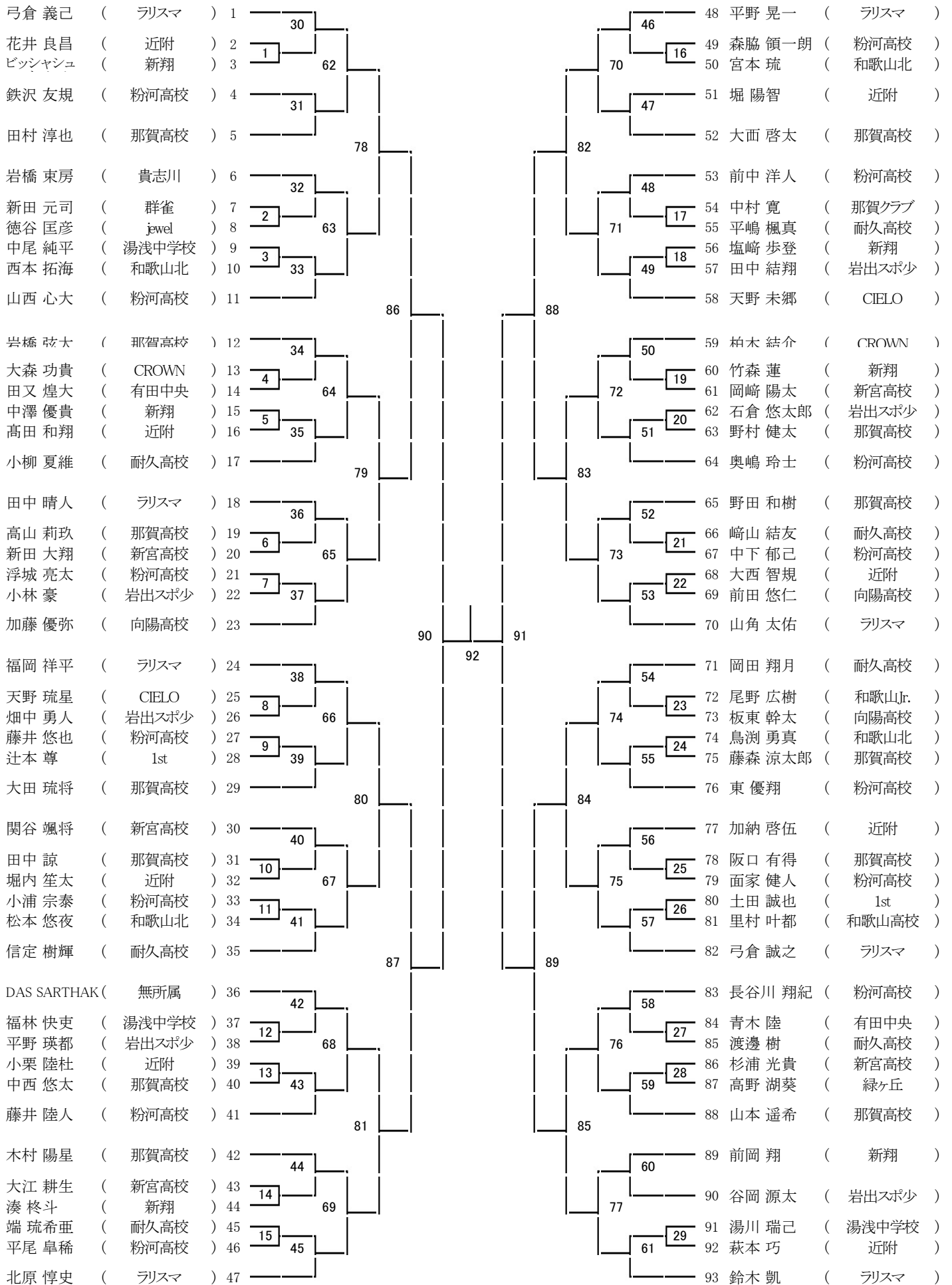

一般女子シングルス

令和6年度和歌山県総合バドミントン選手権大会(春)

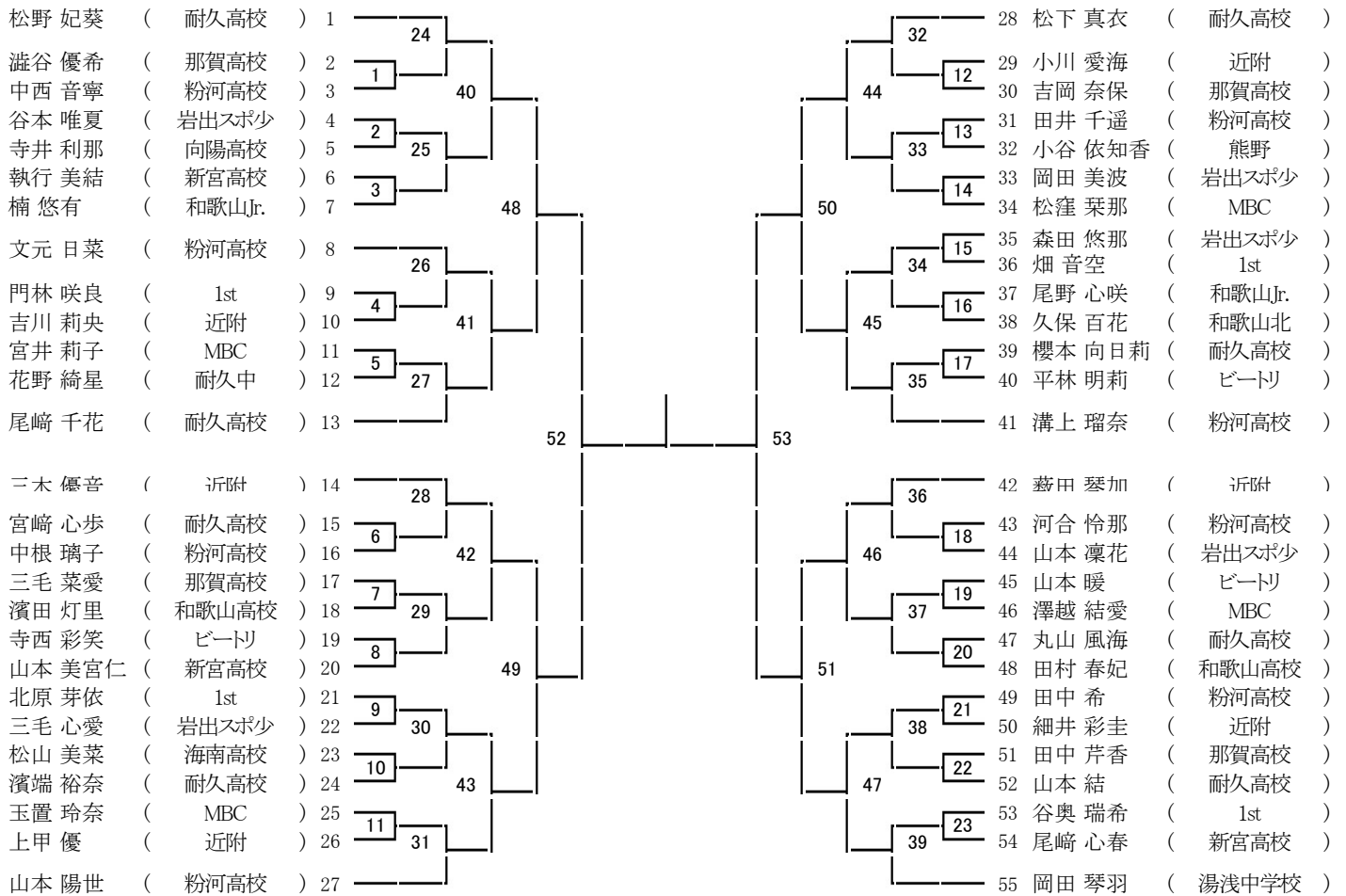

一般混合複

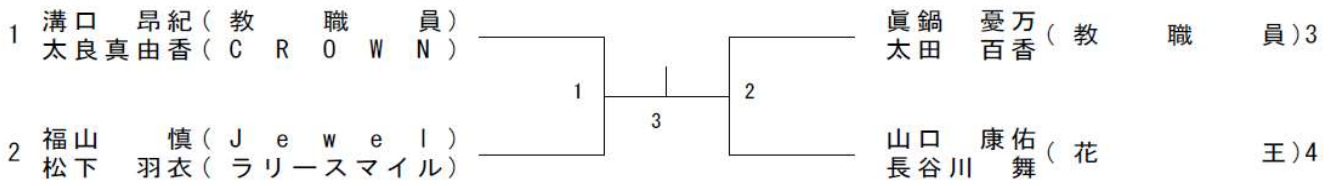

50歳以上男子単

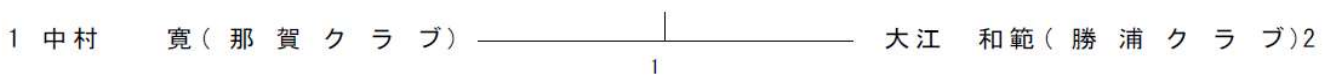

60歳以上男子単

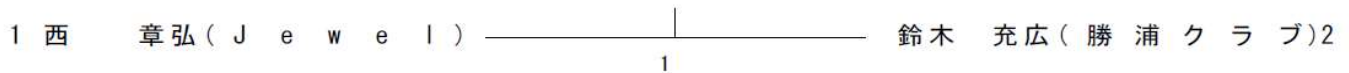

55歳以上男子単

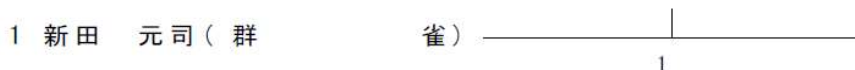

65歳以上男子単

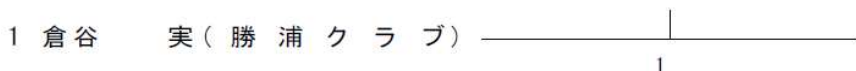

60歳以上女子単

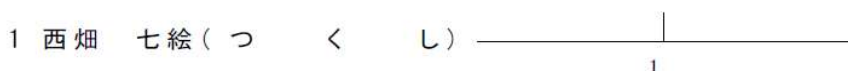

【留意事項】

参加申込み数が1の種目については、大会当日の試合はありませんが、参加料は必ずお支払い下さい

35歳以上男子複

1 谷口 宏紀 (ラリースマイル) _____
寺西 頼太 _____
1

50歳以上男子複

1 大江 和範 (勝浦クラブ) _____
中村 寛 (那賀クラブ) _____
1

55歳以上男子複

1 新田 元司 (群 雀) _____
皆岡 晃 _____
1

60歳以上男子複

1 西 章弘 (J e w e l) _____
鈴木 充広 (勝浦クラブ) _____
1

45歳以上女子複

1 杉山 陽子 (キララ) _____
水野 智子 _____
1

50歳以上女子複

1 早 香代 (キララ) _____
森田 昌代 _____
1

【留意事項】

参加申込み数が1の種目については、大会当日の試合はありませんが、参加料は必ずお支払い下さい