

大会結果

BD ジュニアの部

1	下村 佳生(耐久高校)	2	井上 博登(向陽高校)
	辻 伸崇(耐久高校)	7	伊藤 希真(向陽高校)
2	田中 鈴歩(粉河高校)	8	杭ノ瀬 文也(星林高校)
	松浦 拓未(粉河高校)		水 亮太(星林高校)
3	堺 福樹(星林高校)	9	田村 悦希(岩出第二中学校)
	小川 直希(星林高校)		田中 将人(岩出第二中学校)
4	戸石 蓮(新宮高校)	10	岩橋 諒(耐久高校)
	鈴木 凱(新宮高校)		大谷 英士(耐久高校)
5	山本 征海(新翔高校)	11	大江 俊介(新宮高校)
	古芝 莉毬(新翔高校)		湊 幹太(新宮高校)
6	三田 瑠希斗(那賀高校)	12	瀬古 海斗(粉河高校)
	石田 晏士(那賀高校)		山本 拓音(粉河高校)

GD ジュニアの部

1	浦上 路望(耐久高校)	8	新田 七海(耐久高校)
	有木 雪乃(耐久高校)		藤井 もも(耐久高校)
2	古里 叶実(熊野高校)	9	佐野 生弥(那賀高校)
	中村 夢乃(熊野高校)		朝 稲 凜(那賀高校)
3	大井 萌七(新宮高校)	10	谷口 夏未(新宮高校)
	花田 沙季(新宮高校)		村田 寿々菜(新宮高校)
4	川口 花留(那賀高校)	11	坂根 妙(那賀高校)
	藤井 七海(那賀高校)		三谷 瑠里(那賀高校)
5	土居 心晴(岩出第二中学校)	12	浦山 未聖(新翔高校)
	前田 和泉(岩出第二中学校)		山内 愛花(新翔高校)
6	北東 瑠海(粉河高校)	13	尾原 美咲(耐久高校)
	詫間 沙耶花(粉河高校)		福 萌 香(耐久高校)
7	尾原 あかり(耐久中学校)		
	米舂 咲々音(貴志川中学校)		

大会結果

BS ジュニアの部

1	下村 佳生 (耐久高校)	2	井上 博登 (向陽高校)
2	山本 征海 (新翔高校)	0	田中 鈴歩 (粉河高校)
3	湊 幹太 (新宮高校)	2	尾形 和磨 (那賀高校)
4	伊藤 希真 (向陽高校)	2	戸石 蓮 (新宮高校)
5	平嶋 海翔 (湯浅中学校)	1	田村 悦希 (岩出第二中学校)
6	山本 拓音 (粉河高校)	1	大谷 英士 (耐久高校)
7	鈴木 凱 (新宮高校)	2	19 瀬古 海斗 (粉河高校)
8	嶋本 侑輝 (紀央館高校)	0	20 古芝 莉毬 (新翔高校)
9	石田 晏士 (那賀高校)	2	21 岩橋 諒 (耐久高校)
10	中村 伊吹 (松洋中学校)	2	22 大江 俊介 (新宮高校)
11	松浦 拓未 (粉河高校)	0	23 古久保 愛斗 (熊野高校)
12	辻 伸崇 (耐久高校)	2	24 三田 瑠希斗 (那賀高校)

GS ジュニアの部

1	尾原 あかり (耐久中学校)	2	15 川口 花留 (那賀高校)
2	谷口 千優 (那賀高校)	0	16 山内 愛花 (新翔高校)
3	花田 沙季 (新宮高校)	2	17 藤井 もも (耐久高校)
4	竹中 美裕 (紀央館高校)	2	18 米舛 咲々音 (貴志川中学校)
5	浦山 未聖 (新翔高校)	0	19 大井 萌七 (新宮高校)
6	佐野 生弥 (那賀高校)	0	20 三谷 瑠里 (那賀高校)
7	福 萌香 (耐久高校)	2	21 有木 雪乃 (耐久高校)
8	浦上 路望 (耐久高校)	2	22 松野 妃菜 (耐久高校)
9	中村 夢乃 (熊野高校)	0	23 土居 心晴 (岩出第二中学校)
10	北東 瑠海 (粉河高校)	0	24 坂根 妙 (那賀高校)
11	藤井 七海 (那賀高校)	2	25 谷口 夏未 (新宮高校)
12	朝稲 凜 (那賀高校)	2	26 詫間 沙耶花 (粉河高校)
13	村田 寿々菜 (新宮高校)	0	27 古里 叶実 (熊野高校)
14	新田 七海 (耐久高校)	2	28 尾原 美咲 (耐久高校)

大会結果

BS ジュニア新人の部

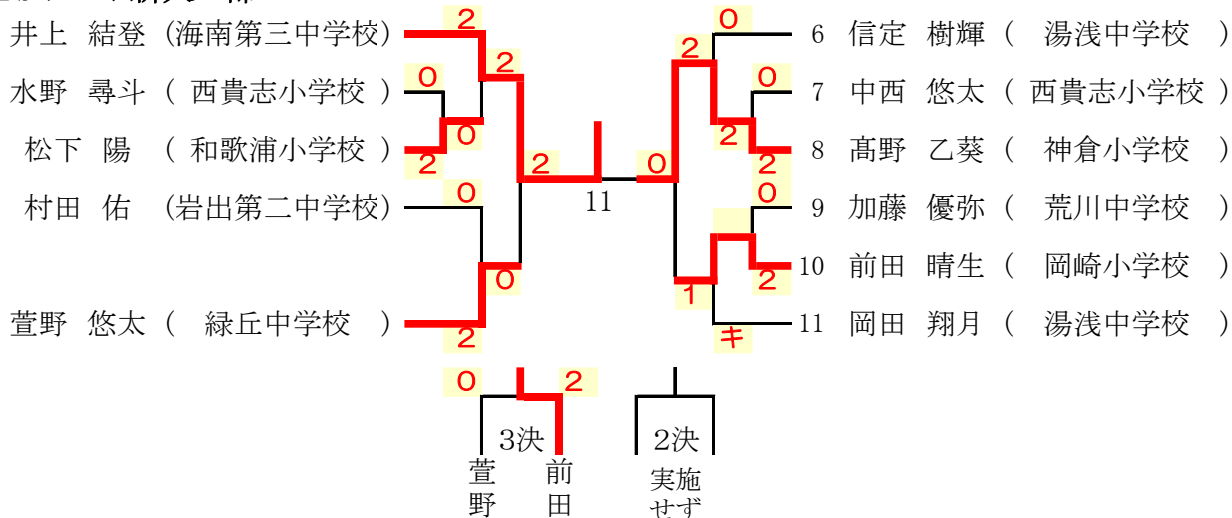

GS ジュニア新人の部

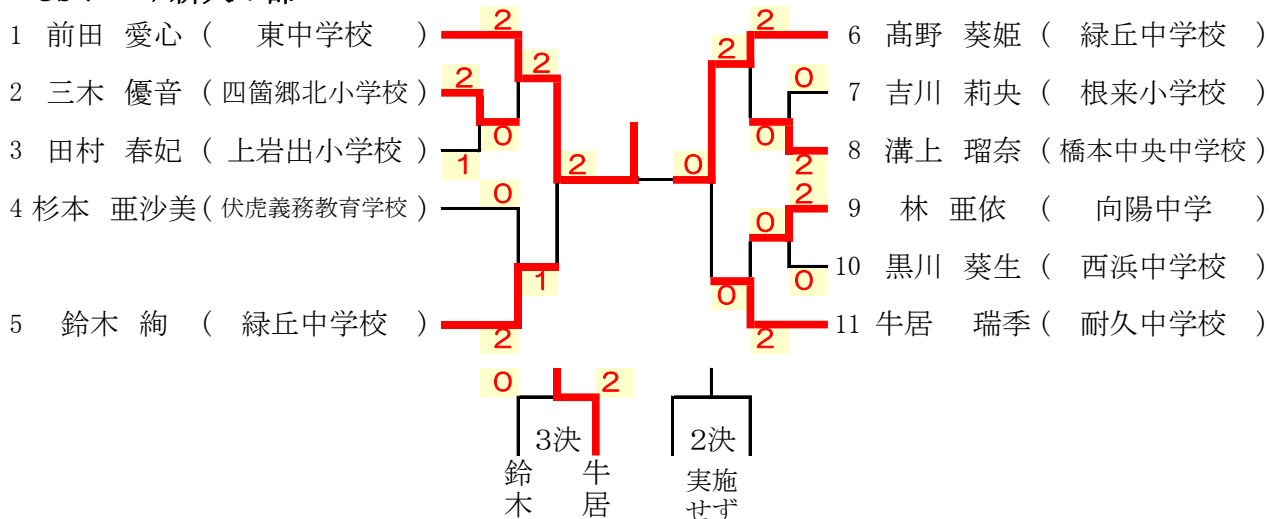

開催日:平成31年 8月8日(木)

< 男子ダブルス ジュニアの部 >

● 1回戦

1	田中 鈴歩(粉河高校) 松浦 拓未(粉河高校)	2	(21-14/21-17/-)	0	堺 福樹(星林高校) 小川 直希(星林高校)
2	戸石 蓮(新宮高校) 鈴木 凱(新宮高校)	2	(21-9/21-7/-)	0	山本 征海(新翔高校) 古芝 莉穂(新翔高校)
3	杭ノ瀬 文也(星林高校) 水 亮太(星林高校)	2	(13-21/21-18/21-19)	1	田村 悦希(岩出第二中学校) 田中 将人(岩出第二中学校)
4	岩橋 諒(耐久高校) 大谷 英士(耐久高校)	2	(21-10/21-6/-)	0	大江 俊介(新宮高校) 湊 幹太(新宮高校)

● 準々決勝

5	下村 佳生(耐久高校) 辻 伸崇(耐久高校)	2	(21-8/21-8/-)	0	田中 鈴歩(粉河高校) 松浦 拓未(粉河高校)
6	戸石 蓮(新宮高校) 鈴木 凱(新宮高校)	2	(21-12/21-19/-)	0	三田 瑠希斗(那賀高校) 石田 晏士(那賀高校)
7	井上 博人(向陽高校) 伊藤 希真(向陽高校)	2	(21-9/21-10/-)	0	杭ノ瀬 文也(星林高校) 水 亮太(星林高校)
8	岩橋 諒(耐久高校) 大谷 英士(耐久高校)	2	(21-14/22-20/-)	0	瀬古 海斗(粉河高校) 山本 拓音(粉河高校)

● 準決勝

9	下村 佳生(耐久高校) 辻 伸崇(耐久高校)	2	(15-21/21-14/22-20)	1	戸石 蓮(新宮高校) 鈴木 凱(新宮高校)
10	井上 博人(向陽高校) 伊藤 希真(向陽高校)	2	(21-16/21-19/-)	0	岩橋 諒(耐久高校) 大谷 英士(耐久高校)

● 決勝戦

11	下村 佳生(耐久高校) 辻 伸崇(耐久高校)	2	(21-17/21-14/-)	0	井上 博人(向陽高校) 伊藤 希真(向陽高校)
----	---------------------------	---	-----------------	---	----------------------------

< 女子ダブルス ジュニアの部 >

● 1回戦

1	大井 萌七(新宮高校) 花田 沙季(新宮高校)	2	(21-18/21-10/-)	0	古里 叶実(熊野高校) 中村 夢乃(熊野高校)
2	川口 花留(那賀高校) 藤井 七海(那賀高校)	2	(14-21/23-21/21-6)	1	土居 心晴(岩出第二中学校) 前田 和泉(岩出第二中学校)
3	尾原 あかり(耐久中学校) 米舛 咲々音(貴志川中学校)	2	(21-2/21-9/-)	0	北東 瑠海(粉河高校) 詫間 沙耶花(粉河高校)
4	谷口 夏未(新宮高校) 村田 寿々菜(新宮高校)	2	(13-21/21-19/23-21)	1	佐野 生弥(那賀高校) 朝稲 凜(那賀高校)
5	坂根 妙(那賀高校) 三谷 瑠里(那賀高校)	2	(21-16/21-6/-)	0	浦山 未聖(新翔高校) 山内 愛花(新翔高校)

● 準々決勝

6 浦上 路望(耐久高校) 2 (21-10/21-12/-) 0 大井 萌七(新宮高校)
有木 雪乃(耐久高校) 花田 沙季(新宮高校)

7 尾原 あかり(耐久中学校) 2 (21-15/15-21/21-15) 1 川口 花留(那賀高校)
米舛 咲々音(貴志川中学校) 藤井 七海(那賀高校)

8 新田 七海(耐久高校) 2 (21-9/21-13/-) 0 谷口 夏未(新宮高校)
藤井 もも(耐久高校) 村田 寿々菜(新宮高校)

9 尾原 美咲(耐久高校) 2 (21-15/20-22/21-13) 1 坂根 妙(那賀高校)
福 萌香(耐久高校) 三谷 瑠里(那賀高校)

● 準決勝

10 浦上 路望(耐久高校) 2 (21-17/21-16/-) 0 尾原 あかり(耐久中学校)
有木 雪乃(耐久高校) 米舛 咲々音(貴志川中学校)

11 新田 七海(耐久高校) 2 (12-21/21-11/21-13) 1 尾原 美咲(耐久高校)
藤井 もも(耐久高校) 福 萌香(耐久高校)

● 決勝戦

12 浦上 路望(耐久高校) 2 (22-20/21-13/-) 0 新田 七海(耐久高校)
有木 雪乃(耐久高校) 藤井 もも(耐久高校)

開催日:平成31年 8月9日(金)

< 男子シングルス ジュニアの部 >

● 1回戦

1	湊 幹太(新宮高校)	2	(21-12/21-11/-)	0	山本 征海(新翔高校)
2	伊藤 希真(向陽高校)	2	(21-10/14-21/21-7)	1	平嶋 海翔(湯浅中学校)
3	石田 晏士(那賀高校)	2	(21-12/21-9/-)	0	嶋本 侑輝(紀央館高校)
4	中村 伊吹(松洋中学校)	2	(21-16/21-14/-)	0	松浦 拓未(粉河高校)
5	田中 鈴歩(粉河高校)	2	(21-10/21-15/-)	0	尾形 和磨(那賀高校)
6	戸石 蓮(新宮高校)	2	(21-14/21-14/-)	0	田村 悦希(岩出第二中学校)
7	岩橋 諒(耐久高校)	2	(21-10/21-17/-)	0	古芝 莉穂(新翔高校)
8	大江 俊介(新宮高校)	2	(21-13/17-21/21-10)	1	古久保 愛斗(熊野高校)

● 2回戦

9	下村 佳生(耐久高校)	2	(21-13/21-8/-)	0	湊 幹太(新宮高校)
10	伊藤 希真(向陽高校)	2	(21-17/16-21/21-11)	1	山本 拓音(粉河高校)
11	鈴木 凱(新宮高校)	2	(21-11/21-9/-)	0	石田 晏士(那賀高校)
12	辻 伸崇(耐久高校)	2	(21-13/21-16/-)	0	中村 伊吹(松洋中学校)
13	井上 博人(向陽高校)	2	(21-13/21-5/-)	0	田中 鈴歩(粉河高校)
14	大谷 英士(耐久高校)	2	(21-12/21-18/-)	0	戸石 蓮(新宮高校)
15	瀬古 海斗(粉河高校)	2	(21-16/17-21/21-16)	1	岩橋 諒(耐久高校)
16	三田 瑠希斗(那賀高校)	2	(21-11/21-16/-)	0	大江 俊介(新宮高校)

● 準々決勝

17	下村 佳生(耐久高校)	2	(21-17/21-12/-)	0	伊藤 希真(向陽高校)
----	-------------	---	-----------------	---	-------------

18 鈴木 凱(新宮高校) 2 (21-16/21-18/-) 0 辻 伸崇(耐久高校)

19 井上 博人(向陽高校) 2 (21-19/21-14/-) 0 大谷 英士(耐久高校)

20 瀬古 海斗(粉河高校) 2 (21-14/14-21/21-16) 1 三田 瑠希斗(那賀高校)

● 準決勝

21 下村 佳生(耐久高校) 2 (21-18/21-17/-) 0 鈴木 凱(新宮高校)

22 井上 博人(向陽高校) 2 (21-16/21-16/-) 0 瀬古 海斗(粉河高校)

● 決勝戦

23 下村 佳生(耐久高校) 2 (21-18/21-16/-) 0 井上 博人(向陽高校)

< 女子シングルス ジュニアの部 >

● 1回戦

1 花田 沙季(新宮高校) 2 (21-14/21-16/-) 0 谷口 千優(那賀高校)

2 竹中 美裕(紀史館高校) 2 (21-4/21-6/-) 0 浦山 未聖(新翔高校)

3 福 萌香(耐久高校) 2 (21-4/21-5/-) 0 佐野 生弥(那賀高校)

4 浦上 路望(耐久高校) 2 (21-3/21-5/-) 0 中村 夢乃(熊野高校)

5 藤井 七海(那賀高校) 2 (21-15/21-8/-) 0 北東 瑠海(粉河高校)

6 朝稲 凜(那賀高校) 2 (21-17/22-20/-) 0 村田 寿々菜(新宮高校)

7 藤井 もも(耐久高校) 2 (21-10/21-10/-) 0 山内 愛花(新翔高校)

8 米舛 咲々音(貴志川中学校) 2 (21-5/21-13/-) 0 大井 萌七(新宮高校)

9 有木 雪乃(耐久高校) 2 (21-10/21-11/-) 0 三谷 瑠里(那賀高校)

10 松野 妃菜(耐久高校) 2 (21-9/21-7/-) 0 土居 心晴(岩出第二中学校)

11 坂根 妙(那賀高校) 2 (21-15/21-18/-) 0 谷口 夏未(新宮高校)

12 詫間 沙耶花(粉河高校) 2 (21-7/21-8/-) 0 古里 叶実(熊野高校)

● 2回戦

13 尾原 あかり(耐久中学校) 2 (21-4/21-9/-) 0 花田 沙季(新宮高校)

14 竹中 美裕(紀央館高校) 2 (21-14/19-21/21-15) 1 福 萌香(耐久高校)

15 浦上 路望(耐久高校) 2 (25-23/21-16/-) 0 藤井 七海(那賀高校)

16 新田 七海(耐久高校) 2 (21-5/21-13/-) 0 朝稲 凜(那賀高校)

17 川口 花留(那賀高校) 2 (21-13/23-21/-) 0 藤井 もも(耐久高校)

18 有木 雪乃(耐久高校) 2 (21-8/18-21/21-10) 1 米舛 咲々音(貴志川中学校)

19 松野 妃菜(耐久高校) 2 (21-8/21-17/-) 0 坂根 妙(那賀高校)

20 尾原 美咲(耐久高校) 2 (21-7/21-10/-) 0 詫間 沙耶花(粉河高校)

● 準々決勝

21 尾原 あかり(耐久中学校) 2 (21-15/21-17/-) 0 竹中 美裕(紀央館高校)

22 浦上 路望(耐久高校) 2 (21-16/16-21/26-24) 1 新田 七海(耐久高校)

23 有木 雪乃(耐久高校) 2 (21-12/19-21/21-13) 1 川口 花留(那賀高校)

24 尾原 美咲(耐久高校) 2 (21-12/21-11/-) 0 松野 妃菜(耐久高校)

● 準決勝

25 尾原 あかり(耐久中学校) 2 (21-17/21-23/21-13) 1 浦上 路望(耐久高校)

26 尾原 美咲(耐久高校) 2 (21-13/21-14/-) 0 有木 雪乃(耐久高校)

● 決勝戦

27 尾原 あかり(耐久中学校) 2 (21-13/21-16/-) 0 尾原 美咲(耐久高校)

< 男子シングルス ジュニア新人の部 >

● 1回戦

1 松下 陽(和歌浦小学校) 2 (21-8/21-7/-) 0 水野 尋斗(西貴志小学校)

2 高野 乙葵(神倉小学校) 2 (21-5/21-11/-) 0 中西 悠太(西貴志小学校)

3 前田 晴生(岡崎小学校) 2 (23-21/21-9/-) 0 加藤 優弥(荒川中学校)

● 準々決勝

4 井上 結登(海南第三中学校) 2 (21-6/21-10/-) 0 松下 陽(和歌浦小学校)

5 萱野 悠太(緑丘中学校) 2 (21-11/21-12/-) 0 村田 佑(岩出第二中学校)

6 高野 乙葵(神倉小学校) 2 (23-21/21-12/-) 0 信定 樹輝(湯浅中学校)

7 前田 晴生(岡崎小学校) 棄権
(怪我) 岡田 翔月(湯浅中学校)

● 準決勝

8 井上 結登(海南第三中学校) 2 (21-6/21-7/-) 0 萱野 悠太(緑丘中学校)

9 高野 乙葵(神倉小学校) 2 (18-21/21-13/21-18) 1 前田 晴生(岡崎小学校)

● 3位決定戦

10 前田 晴生(岡崎小学校) 2 (21-14/21-15/-) 0 萱野 悠太(緑丘中学校)

● 決勝戦

11 井上 結登(海南第三中学校) 2 (21-3/21-4/-) 0 高野 乙葵(神倉小学校)

< 女子シングルス ジュニア新人の部 >

● 1回戦

1 三木 優音(四箇郷北小学校) 2 (19-21/21-6/21-18) 1 田村 春妃(上岩出小学校)

2 溝上 瑠奈(橋本中央中学校) 2 (21-18/21-10/-) 0 吉川 莉央(根来小学校)

3 林 亜依(向陽中学校) 2 (21-11/21-6/-) 0 黒川 葵生(西浜中学校)

● 準々決勝

4 前田 愛心(東中学校) 2 (21-7/21-10/-) 0 三木 優音(四箇郷北小学校)

5 鈴木 絢(緑丘中学校) 2 (21-14/21-14/-) 0 杉本 亜沙美(伏虎義務教育校)

6 高野 葵姫(緑丘中学校) 2 (21-9/21-2/-) 0 溝上 瑠奈(橋本中央中学校)

7 牛居 瑞季(耐久中学校) 2 (21-10/21-19/-) 0 林 亜依(向陽中学校)

● 準決勝

8 前田 愛心(東中学校) 2 (15-21/21-10/21-8) 1 鈴木 絢(緑丘中学校)

9 高野 葵姫(緑丘中学校) 2 (21-14/21-19/-) 0 牛居 瑞季(耐久中学校)

● 3位決定戦

10 牛居 瑞季(耐久中学校) 2 (21-17/25-23/-) 0 鈴木 絢(緑丘中学校)

● 決勝戦

11 前田 愛心(東中学校) 2 (22-20/21-19/-) 0 高野 葵姫(緑丘中学校)

< 男子シングルス ジュニア新人の部-2決 >

● 決勝戦

1 高野 乙葵(神倉小学校)

棄権
(不参加)

棄権 前田 晴生(岡崎小学校)
(不参加)

< 女子シングルス ジュニア新人の部-2決 >

● 決勝戦

1 高野 葵姫(緑丘中学校)

棄権
(不参加)

棄権 牛居 瑞季(耐久中学校)
(不参加)