

一般男子複 (MD)

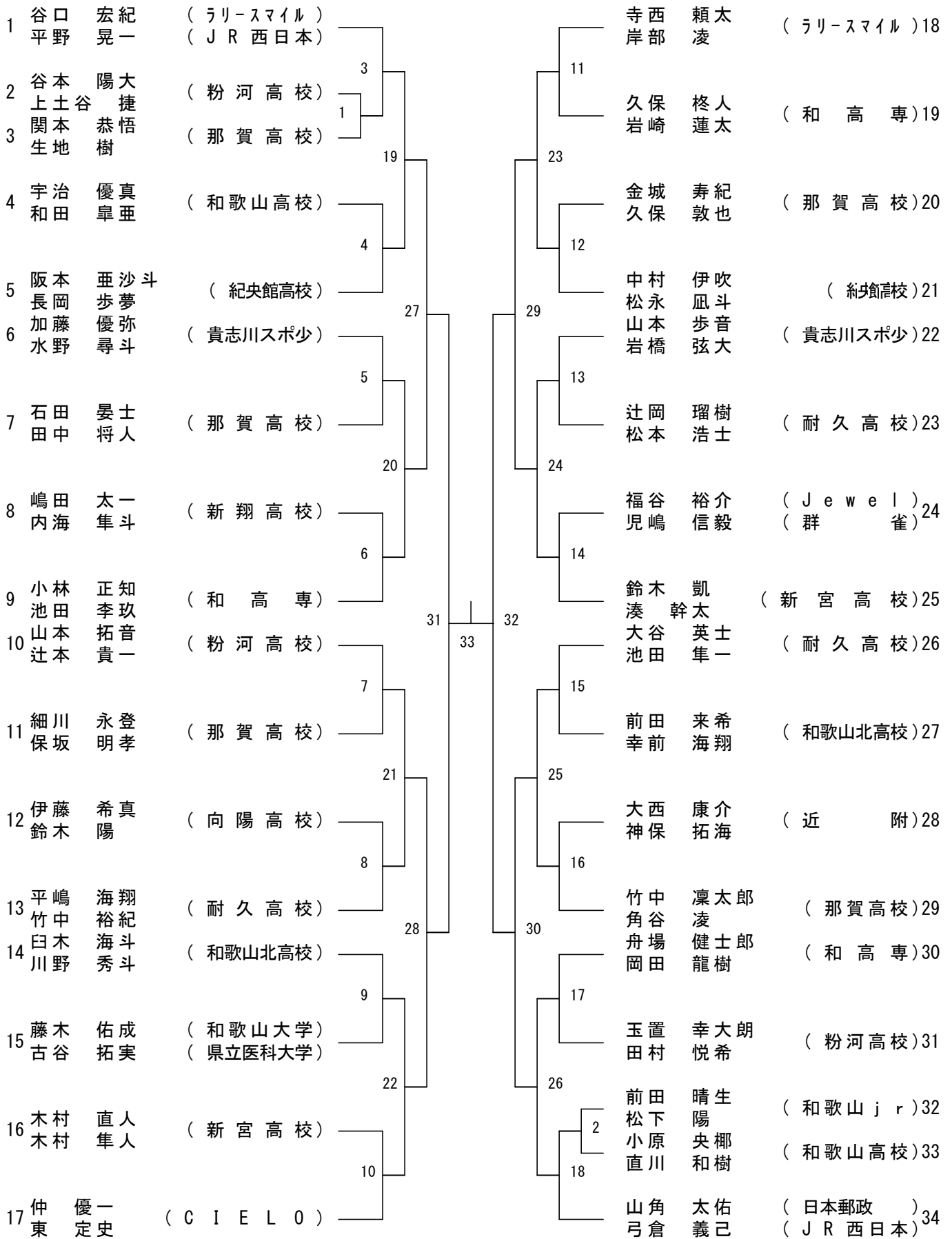

一般女子複(WD)

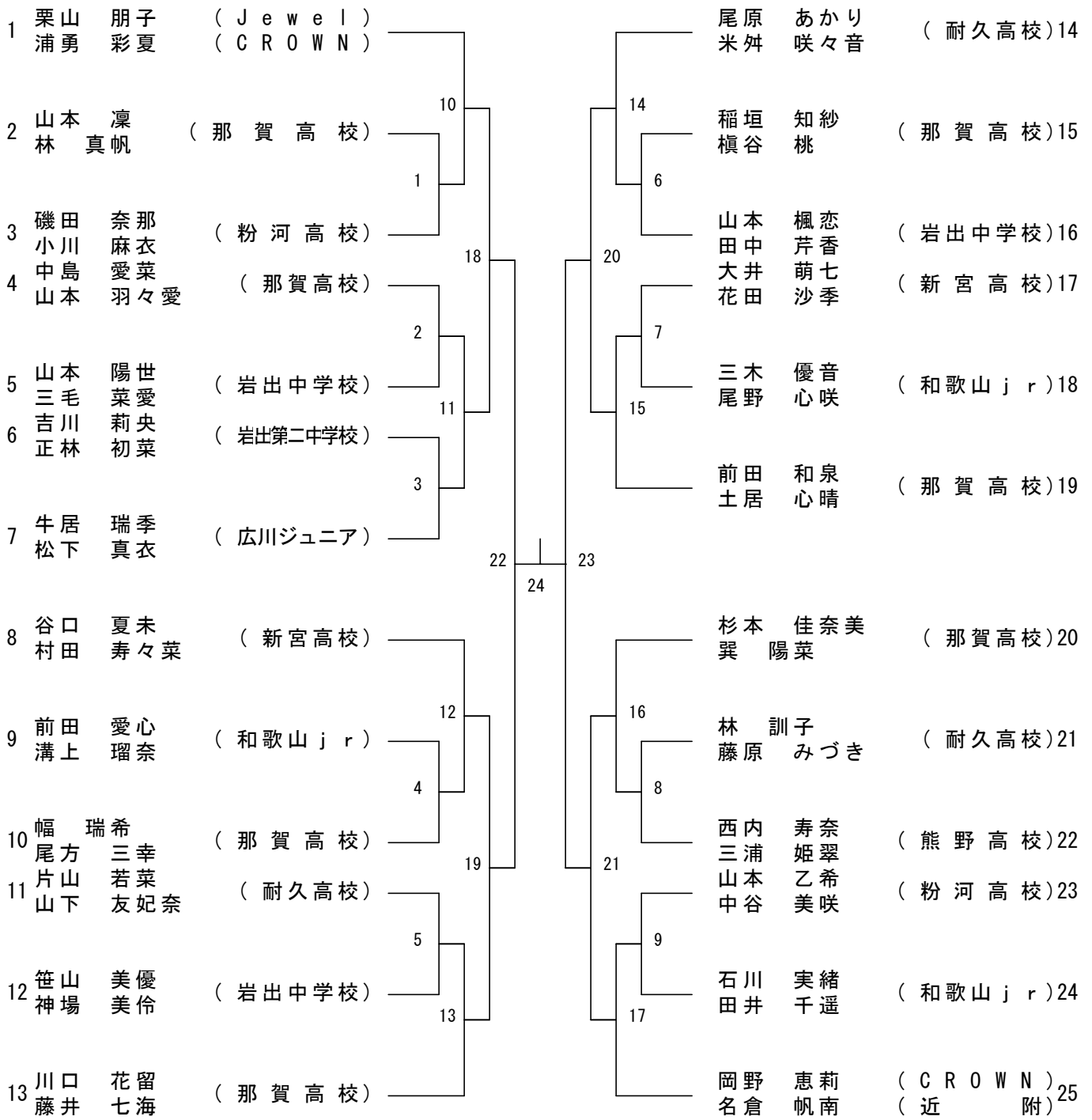

一般混合複(XD)

1 山東 亮太 (岩出市役所) _____ 山本 章 (シャトルズ)₂
若田 美沙 (ラリースマイル) _____ 名倉 帆南 (近 附)

一般男子単 (MS)

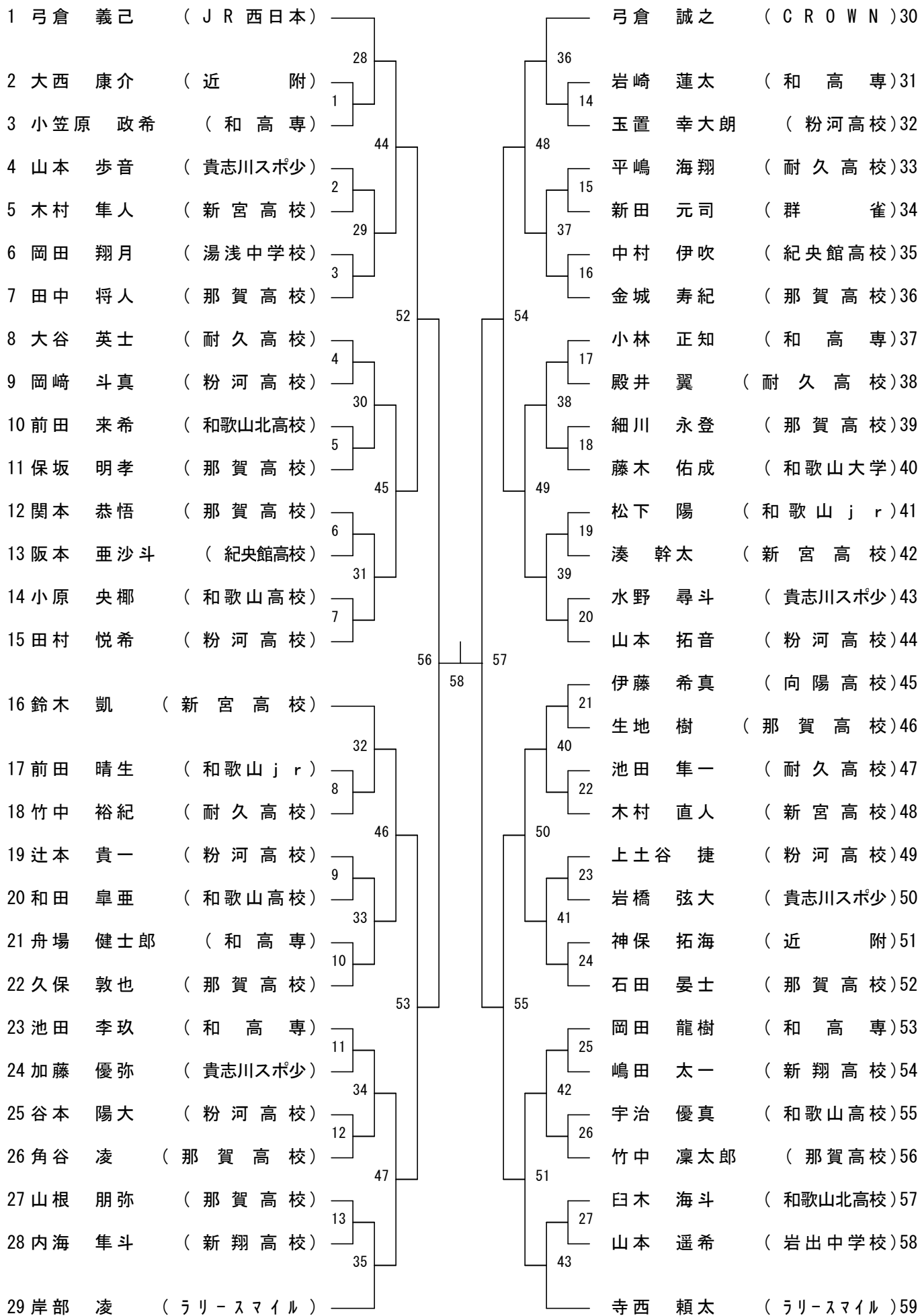

一般女子単(WS)

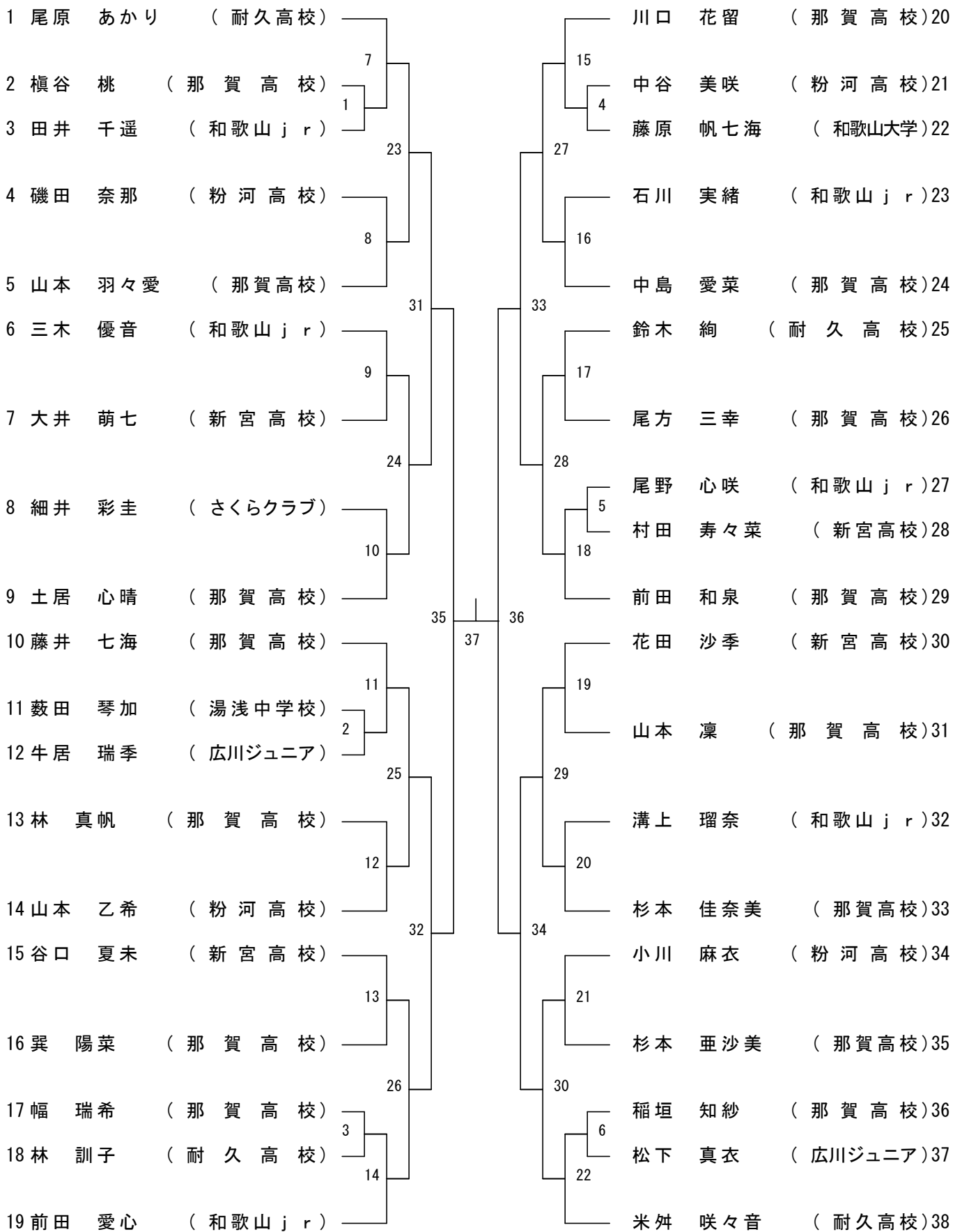

30歳以上女子複

1 栗山 朋子
下山 晴香

(J e w e l)

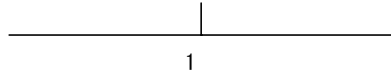

2

35歳以上男子複

1 谷口 宏紀
寺西 頼太

(ラリースマイル)

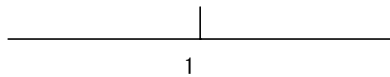

2

35歳以上混合複

1 黒田 武郎
貴志 亜希代

(Jewel)

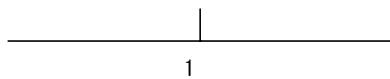

2

40歳以上男子複

1 福谷 裕介 (J e w e l)
児嶋 信毅 (群 雀)

1

4 5 歳以上男子単

1 児嶋 信毅

(群

雀)

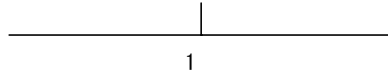

2

45歳以上女子複

1 宮城 由美子
森田 昌代

(ミ ン ト)

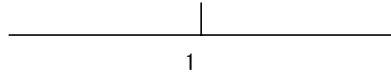

50歳以上男子単

1 新田 元司 (群 雀) _____
1

55歳以上男子単

1 西 章弘 (J e w e l) _____
1

55歳以上女子複

1 西畑 七絵 (つくし)
貴志 亜希代 (Jewel) _____
1

<留意事項>

参加申込数が1の種目については大会当日の試合はありませんが参加料は必ずお支払ください。

タイムテーブル（４月１７日）

コート	1	2	3	4	5	6	7	8	9	10
	練習 12:10~12:50									
① 13:00 ~	MD	MD	WD	WD	WD	WD	WD	WD	WD	WD
	1	2	1	2	3	4	5	6	7	8
	1回戦	1回戦	1回戦	1回戦	1回戦	1回戦	1回戦	1回戦	1回戦	1回戦
②	WD	MD	MD	MD	MD	MD	MD	MD	MD	MD
	9	3	4	5	6	7	8	9	10	11
	1回戦	2回戦	2回戦	2回戦	2回戦	2回戦	2回戦	2回戦	2回戦	2回戦
③	MD	MD	MD	MD	MD	MD	MD	WD	WD	WD
	12	13	14	15	16	17	18	10	11	12
	2回戦	2回戦	2回戦	2回戦	2回戦	2回戦	2回戦	2回戦	2回戦	2回戦
④	WD	WD	WD	WD	WD	MD	MD	MD	MD	MD
	13	14	15	16	17	19	20	21	22	23
	2回戦	2回戦	2回戦	2回戦	2回戦	3回戦	3回戦	3回戦	3回戦	3回戦
⑤	MD	MD	MD	WD	WD	WD	WD	MD	MD	MD
	24	25	26	18	19	20	21	27	28	29
	3回戦	3回戦	3回戦	準々決	準々決	準々決	準々決	準々決	準々決	準々決
⑥	MD	WD	WD	MD	MD	WD	MD			
	30	22	23	31	32	24	33			
	準々決	準決勝	準決勝	準決勝	準決勝	決勝	決勝			
⑦										

※試合進行により、コールの順番が前後する場合があります。館内放送にご注意下さい。

タイムテーブル（４月１８日）

コート	1	2	3	4	5	6	7	8	9	10
	練習 8:10~8:50									
① 9:00 ~	MS	MS	MS	MS	MS	MS	MS	MS	MS	MS
	1	2	3	4	5	6	7	8	9	10
	1回戦	1回戦	1回戦	1回戦	1回戦	1回戦	1回戦	1回戦	1回戦	1回戦
②	MS	MS	MS	MS	MS	MS	MS	MS	MS	MS
	11	12	13	14	15	16	17	18	19	20
	1回戦	1回戦	1回戦	1回戦	1回戦	1回戦	1回戦	1回戦	1回戦	1回戦
③	MS	MS	MS	MS	MS	MS	MS	XD	WS	WS
	21	22	23	24	25	26	27	1	1	2
	1回戦	1回戦	1回戦	1回戦	1回戦	1回戦	1回戦	決勝	1回戦	1回戦
④	WS	WS	WS	WS	MS	MS	MS	MS	MS	MS
	3	4	5	6	28	29	30	31	32	33
	1回戦	1回戦	1回戦	1回戦	2回戦	2回戦	2回戦	2回戦	2回戦	2回戦
⑤	MS	MS	MS	MS	MS	MS	MS	MS	MS	MS
	34	35	36	37	38	39	40	41	42	43
	2回戦	2回戦	2回戦	2回戦	2回戦	2回戦	2回戦	2回戦	2回戦	2回戦
⑥	WS	WS	WS	WS	WS	WS	WS	WS	WS	WS
	7	8	9	10	11	12	13	14	15	16
	2回戦	2回戦	2回戦	2回戦	2回戦	2回戦	2回戦	2回戦	2回戦	2回戦
⑦	WS	WS	WS	WS	WS	WS	MS	MS	MS	MS
	17	18	19	20	21	22	44	45	46	47
	2回戦	2回戦	2回戦	2回戦	2回戦	2回戦	3回戦	3回戦	3回戦	3回戦
⑧	MS	MS	MS	MS	WS	WS	WS	WS	WS	WS
	48	49	50	51	23	24	25	26	27	28
	3回戦	3回戦	3回戦	3回戦	3回戦	3回戦	3回戦	3回戦	3回戦	3回戦
⑨	WS	WS	MS	MS	MS	MS	WS	WS	WS	WS
	29	30	52	53	54	55	31	32	33	34
	3回戦	3回戦	準々決	準々決	準々決	準々決	準々決	準々決	準々決	準々決
⑩	MS	MS	WS	WS	MS	WS				
	56	57	35	36	58	37				
	準決勝	準決勝	準決勝	準決勝	決勝	決勝				
⑪										

※試合進行により、コールの順番が前後する場合があります。館内放送にご注意下さい。